

Communication Networks

(0368-3030) / Fall 2013

The Blavatnik School of Computer Science,
Tel-Aviv University

Allon Wagner

A decorative graphic consisting of several horizontal lines of varying lengths and colors (teal, light blue, white) extending from the right side of the slide towards the center.

More Link Layer Switching & STP

Exercise (Peterson & Davie 5th ed.)

What happens in the spanning tree algorithm if bridge B1 does not participate and:

- a) Simply forwards all spanning tree algorithm messages?

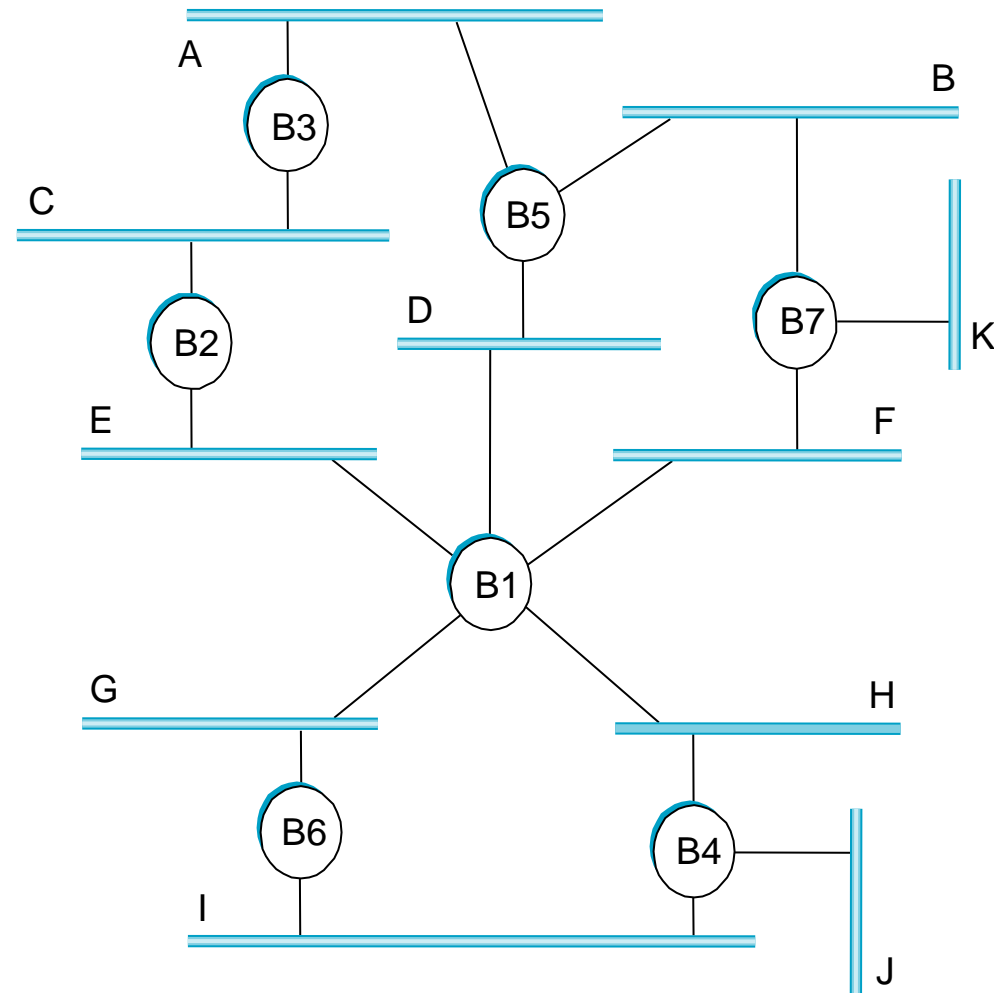

Exercise (Peterson & Davie 5th ed.)

What happens in the spanning tree algorithm if bridge B1 does not participate and:

- a) Simply forwards all spanning tree algorithm messages?
 - D, E, F, G would be considered a single LAN segment.
 - The resulting tree would have B2 as its root.
 - Blocked ports:
 - B5 to A (B5 has a direct link to B2)
 - B7 to B
 - B6 on either side
 - If B1 also forwards all data frames, network works correctly.

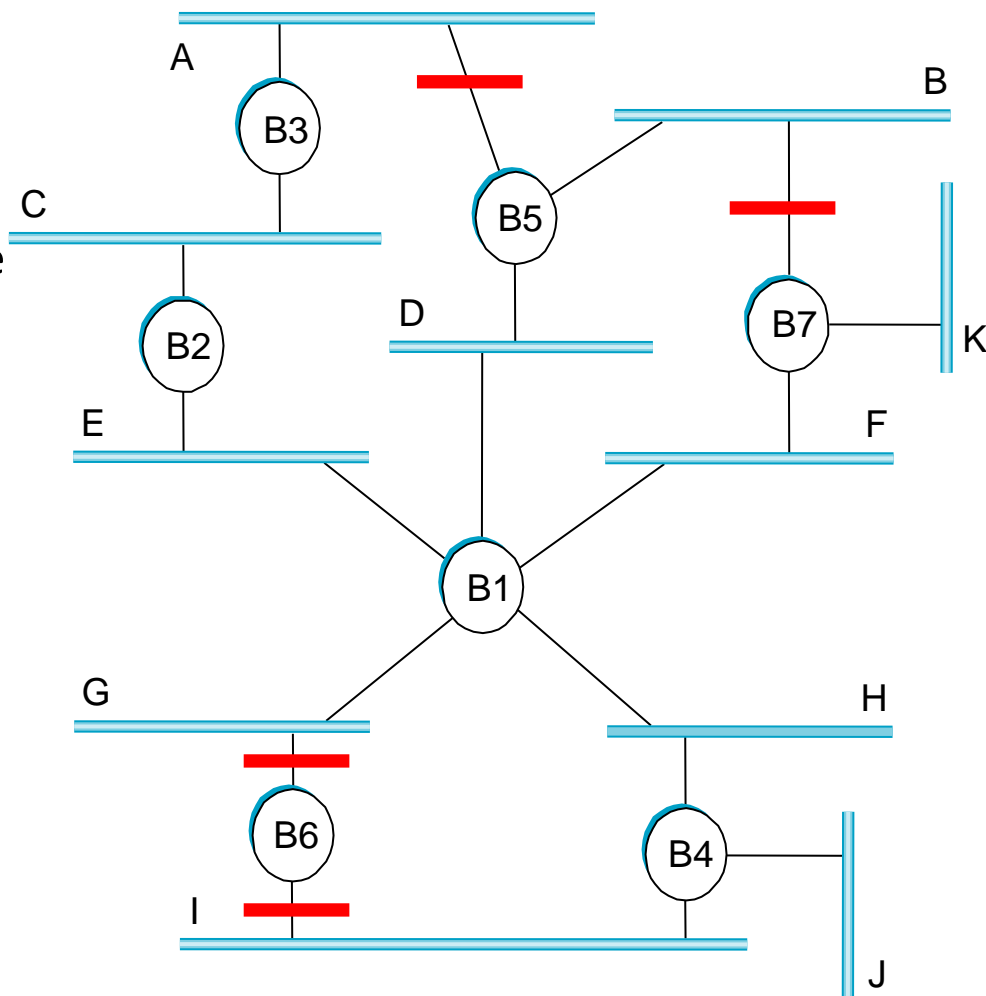

Exercise (Peterson & Davie 5th ed.)

What happens in the spanning tree algorithm if bridge B1 does not participate and:

- b) Drops all spanning tree messages?

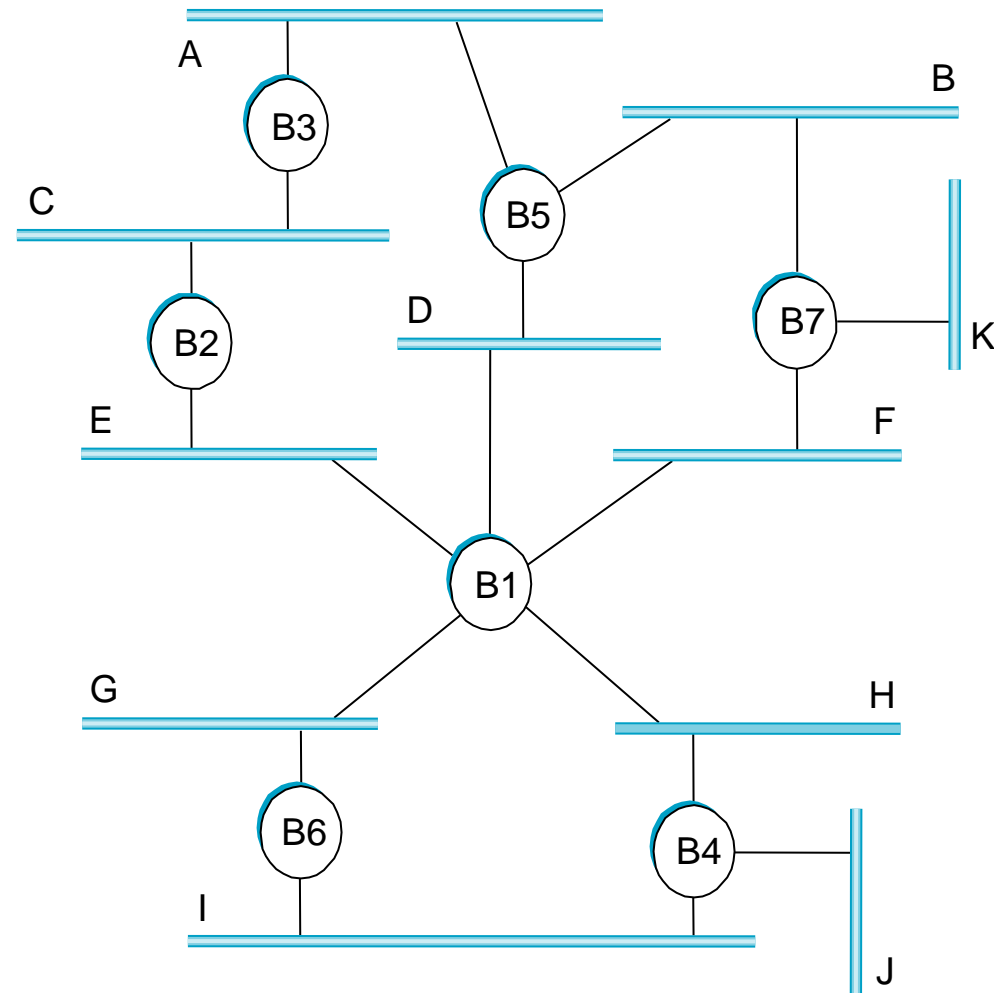

Exercise (Peterson & Davie 5th ed.)

What happens in the spanning tree algorithm if bridge B1 does not participate and:

- b) Drops all spanning tree messages?
- Then the LAN is actually disconnected into two parts: A-F and G-H.
 - Neither part has a redundancy, so STP blocks no ports.
 - If B1 still forwards non-STP messages, then we still have loops! The network malfunctions.

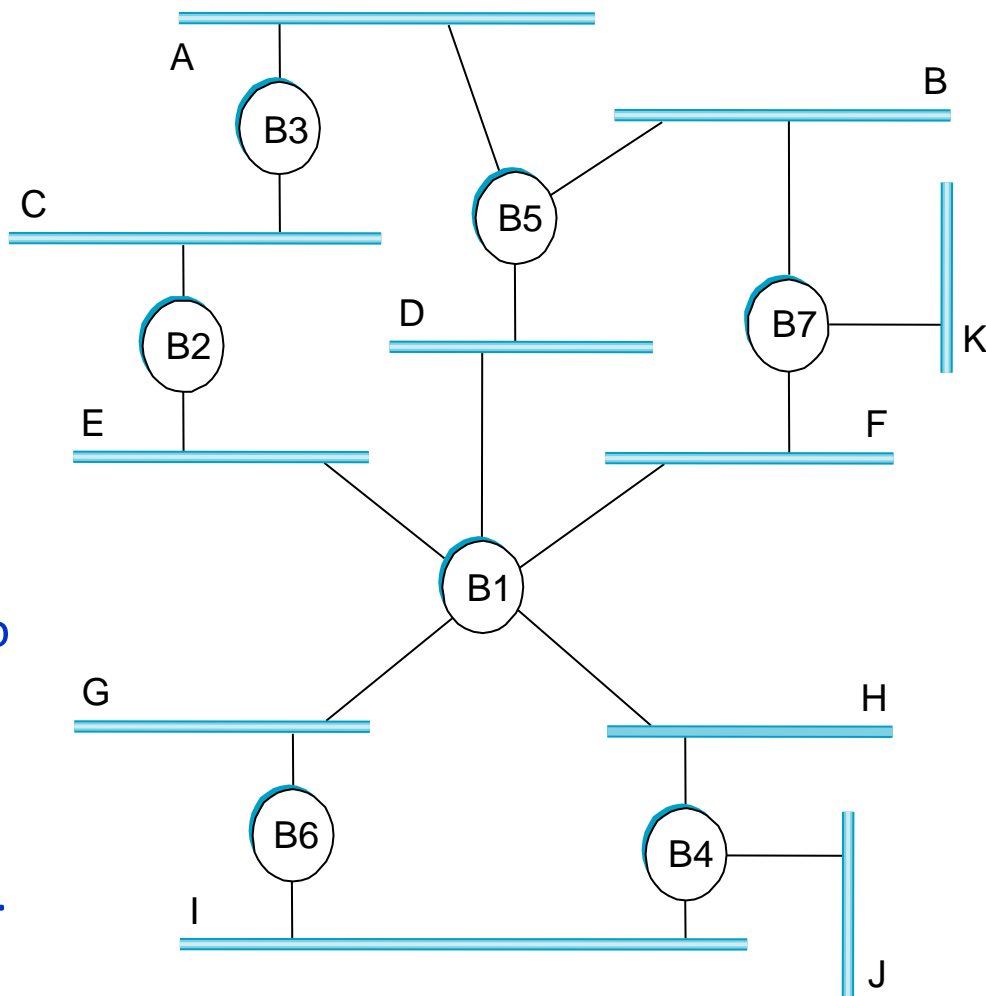

שאלה ממבחן – מועד א' 2010/11

השאלה הבאה מתייחסת ל- STP ברשת שכבה 2, כלומר אוסף של LANs המקושרים ע"י גשרים (Bridges) למערכת קשירה (Connected). בשאלה זאת המונח "LAN" מתייחס אל Collision Domain.

- הסבירו את מטרתו של STP, וציינו בעיית תקשורת חשובה שהוא בא למנוע
- STP נועד לפתור את הבעיות שעלולות להווצר כאשר אלגוריתם ה- self-learning של switches מופעל ברשת שיש בה מעגלים.
- מצד שני, אנחנו רוצים לאפשר מעגלים פיזיים (יתירות ברשת). הפתרון הוא להריץ אלגוריתם שינתק לוגית קישורים מסויימים באופן שישאיר את הרשת קשירה וחסרת מעגלים (כלומר, עץ).
- האלגוריתם מבוזר לגמרי, ופועל כ- plug & play בהתאם לעקרונות של switches שכבר ראינו.

שאלה ממבחן – מועד א' 2010/11

- אם על LAN מסוים ברשת יושבים K פורטים של גשרים (Bridges), כמה מהם יכולים להיות Designated Ports ברגע מסוים, לאחר שכל הגשרים הישימים קיבלו את הודעות התצורה מעמיתיהם שעל LAN זה? האם כולם יודעים מי הוא?
 - לתשובות החיוביות נמקו מדוע
 - לתשובות השליליות תנו דוגמה
- כל הגשרים המחוברים ל – LAN מקבלים את אותן הודעות וביניהן יש יחס סדר מלא.
- כל גשר שומר את ההודעה הכי טובה שקיבל על הפורט, ואת ההודעה שהוא עצמו שלח על הפורט. אם הוא זה ששלח את ההודעה הכי טובה – הוא מחליט שהפורט הוא designated.
- לפיכך, לאחר שכל הגשרים החליפו את ההודעות שלהם ייתכן בדיוק designated port אחד, וכולם יודעים מיהו.

שאלה ממבחן – מועד א' 2010/11

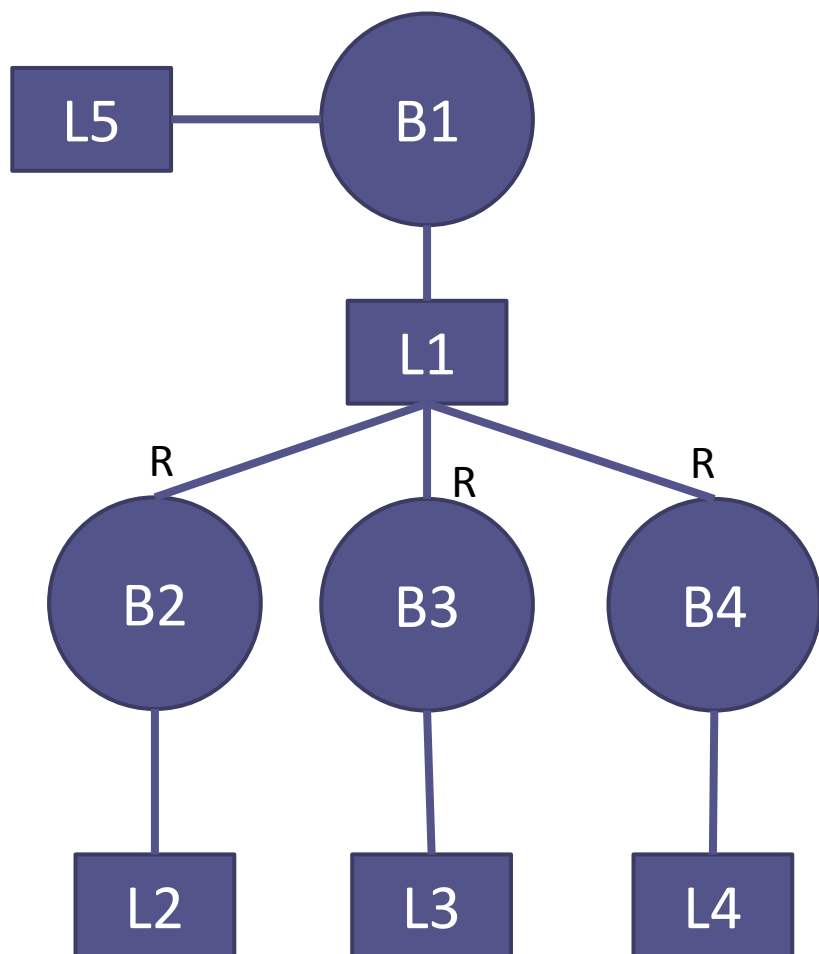

- עבור ה-LAN שנידון בחלק (ב), כמה מהפורטים הנדונים יכולים להיות Root Ports?
 - אם התשובה היא: "תמיד 1", נמקו מדוע
 - אם התשובה היא: "ייתכן שיותר מאחד", תנו דוגמה
- ייתכן שיותר מאחד.
- למשל, ניקח רשת שהיא כבר עץ. כל הפורטים שמחברים את הרמה השנייה לכיוון השורש הם root ports.

שאלה ממבחן – מועד א' 2010/11

- הוכיחו שאחרי התכנסות STP, Designated Port של LAN אינו יכול להיות Root Port של הגשר שלו.
- בסעיף א' הסברנו שמבין כל הפורטים המחוברים ל – LAN, בדיוק אחד הוא ה – designated port: נתבונן בגשר B ובפורט P שלו אשר הוא ה – designated port של ה – LAN.
- נשים לב ש – B שולח את אותה הודעה על כל הפורטים שלו. נסמנה M.
- B שלח את ההודעה הכי טובה על ה – LAN הזו (אחרת, הוא לא היה מחליט שהוא ה – designated)
- נתבונן כעת בהודעה M' הכי טובה ש – B קיבל על כל הפורטים שלו:
 - אם M טובה יותר מ – M' אזי B מחליט שהוא עצמו ה – root ולכן אין לו בכלל root port. סיימנו.
 - אחרת, M' טובה יותר מ – M והפורט עליו התקבלה הוא ה – root port. פורט זה אינו יכול להיות P (כי עליו B הוא זה ששלח את ההודעה הכי טובה!). סיימנו.

שאלה ממבחן – מועד א' 2010/11

- השתמשו ב- (ד) להראות כי מסגרת הנשלחת מאחד ה-LANs במערכת עם כתובת יעד לא ידועה לגשרים במערכת תגיע בין השאר אל ה-Root.
- אבחנה: כאשר האלגוריתם מתייצב, כל הגשרים מכירים את אותו השורש. ה- root port של כל גשר B מחבר אותו ל-LAN אליו מחובר גם גשר B', כך שהמרחק של B' מהשורש קטן ממש מהמרחק של B אל השורש.
- כשה- host שולח מסגרת עם יעד לא ידוע, הגשר שהוא designated על ה-LAN (נסמנו B) אוסף אותו ועושה לו flooding. קרי, B שולח אותו על כל הפורטים שאינם זה שקיבל את המסגרת. מכאן, ש-B שולח אותו גם דרך ה-root port שלו (שאינו יכול להיות זה שדרכו התקבלה המסגרת לפי הסעיף הקודם!). נניח שכך הוא מגיע ל-L.
- יהא B' הגשר ששלח את ההודעה הטובה ביותר על L (במילים אחרות, הוא זה שגרם ל-B להחליט שה-root port שלו הוא זה שיוצא ל-L). הפורט של B' ל-L הוא בהכרח designated (מדוע?), ולכן אוסף את המסגרת. חזרנו למצב ההתחלה.
- נמשיך ככה באינדוקציה. בכל פעם המסגרת מגיעה לגשר בעל מרחק קטן ממש מהשורש מאשר הגשר הקודם, ולכן בסוף נגיע למרחק 0, כלומר לשורש.

Exercise (Peterson & Davie 5th ed.)

- W, X, Y, Z – hosts. B1, B2, B3 - bridges
- All switch tables are initially empty.
- X sends a message to W. Which bridges learn where X is? Does Y's network interface see this packet?
- The frame is flooded. All the bridges see it, and so does Y's interface.

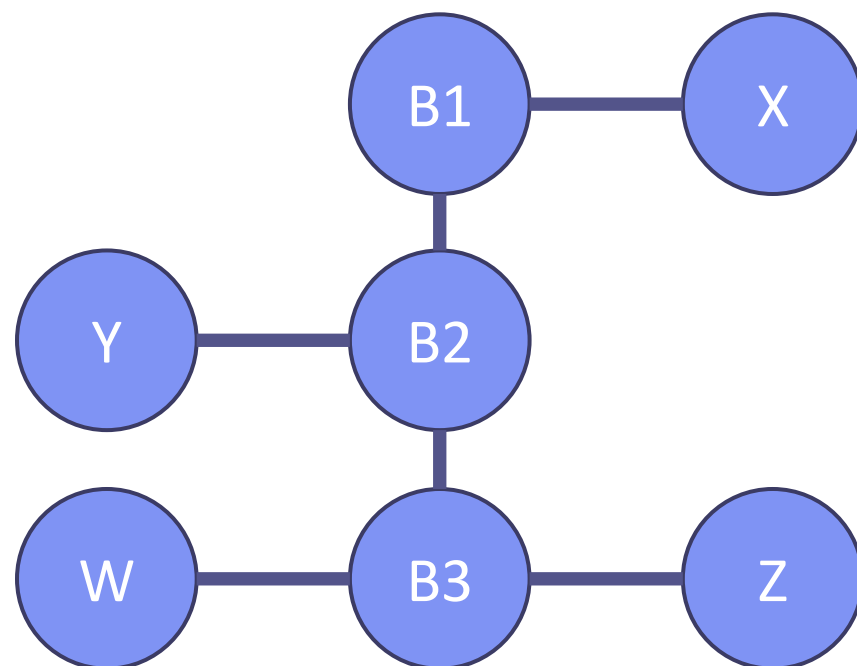

Exercise (Peterson & Davie 5th ed.)

- W, X, Y, Z – hosts. B1, B2, B3 - bridges
- All switch tables are initially empty.
- Now, Z sends a message to X. Which bridges learn where Z is? Does Y's network interface see this packet?
- All the bridges know where X is, so the frame is simply forwarded from each bridge on its link to X.
- All bridges learn where Z is.
- Y doesn't see the frame.

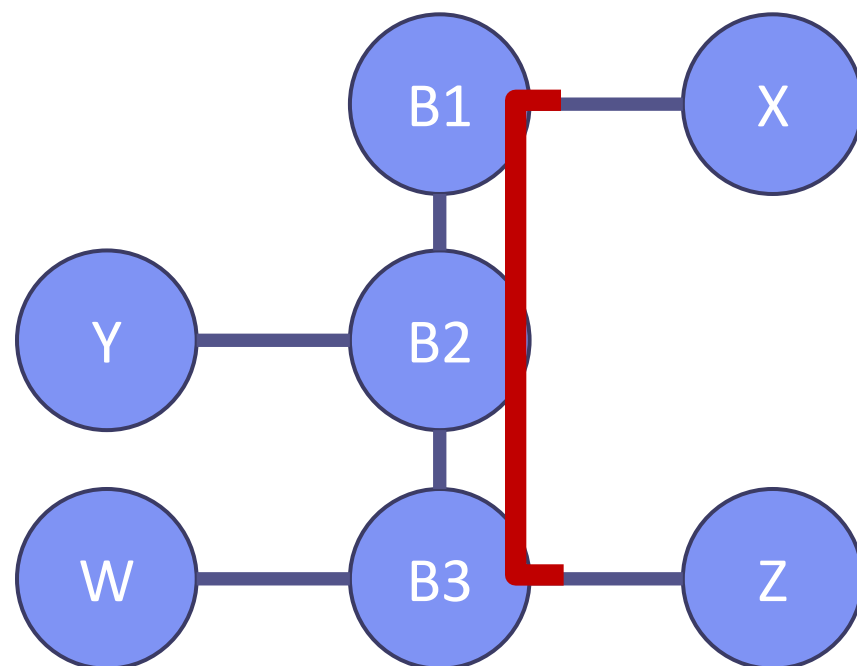

Exercise (Peterson & Davie 5th ed.)

- W, X, Y, Z – hosts. B1, B2, B3 - bridges
- All switch tables are initially empty.
- Y sends a message to X. Which bridges learn where Y is? Does Z's network interface see this packet?
- B1, B2 already know where X is so they are forwarding the frame properly. They learn where Y is.
- Z doesn't see the frame.

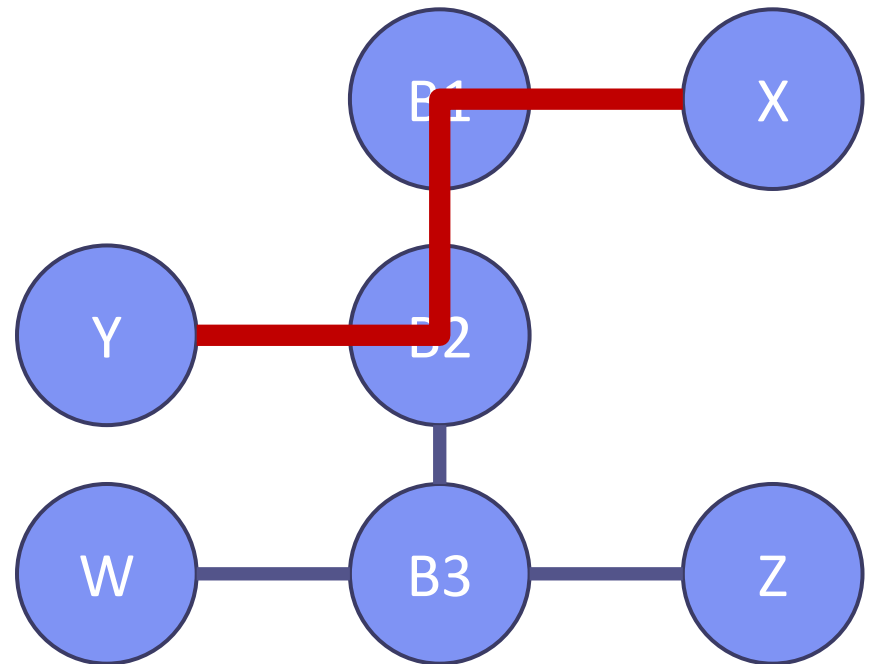

Exercise (Peterson & Davie 5th ed.)

- W, X, Y, Z – hosts. B1, B2, B3 - bridges
- All switch tables are initially empty.
- W sends a message to Y. Which bridges learn where W is? Does Z's network interface see this packet?
- B3 doesn't know where Y is, so the frame is flooded by B3. Thus, Z sees the frame.
- When it arrives to B2, who knows where Y is, it is simply forwarded on the link to Y.
- B3 and B2 have learned where W is.

