

אוניברסיטת תל-אביב
מדעי המחשב
סמסטר א , תשס"ה

מבחן במבנה המחשב
מועד א'

המבחן כולל 10 עמודים (כולל עמוד זה) עם 5 שאלות,
עליך לענות על * כל * השאלות !

פרופ' יהודה אפק, פרופ' נתן אינטרטור, מר אורי שלו
מועד המבחן: 11.2.2005
משך המבחן: 3 שעות
חומר עזר מותר בשימוש: כל חומר עזר כתוב
הנחיות מיוחדות:

יש לענות על השאלות על גבי טופס המבחן. המחברות הן לטיוטה בלבד ולא
תיבדקנה.

מלא/י את תעודת הזהות בכל העמודים!

בהצלחה !

שאלה 1 (15%):

נתון המעגל הבא :

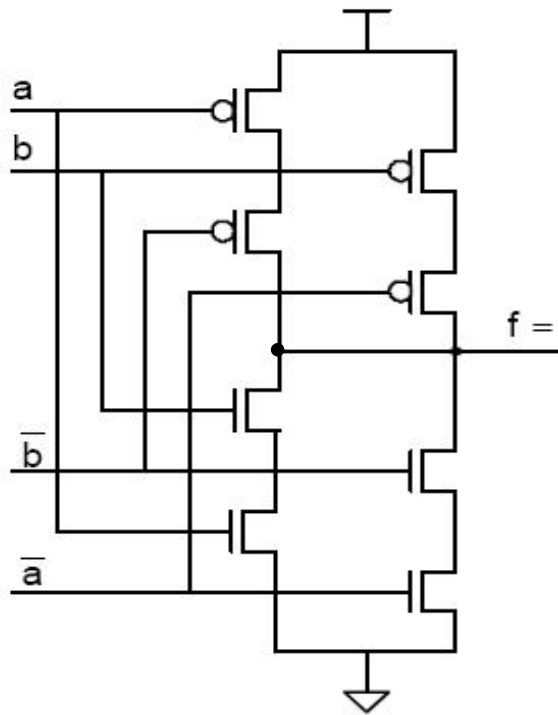

a \ b	0	1
0		
1		

- א. (8%) מלא את טבלת האמת של המעגל. לפחות לכניסה אחת בטבלה הסבר ונמק מדוע הערך שמלאת.
- ב. (5%) צייר מעגל לוגי משערי OR AND ו- NOT שמממש את אותה פונקציה.
- ג. (2%) מה שם הפונקציה שמעגל זה מממש?

שאלה 2 (20%)

נתון אוגר הזזה 4-bit.

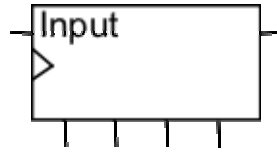

בשמונה פעימות השעון הבאות יכנסו אל כניסת הקלט של האוגר הביטים של מספר בן שמונה ביטים, אחד אחרי השני. שרטט מעגל הכולל את האוגר הנ"ל, ובו קו יציאה "equal", שערכו יהיה "1" אם רביעיית הביטים הראשונים זהה לרביעייה השניה, ו-"0" אחרת.

א. (8%) כאשר לרשותך מינימום שערים לוגים, 4 יחידות FF (הסוג – לבחירתך) וקבועים.

ב. (12%) כאשר לרשותך מינימום שערים לוגים, 3 יחידות FF לכל היותר וקבועים.

שאלה 3 (20%) :

Four-bit-adder הוא רכיב המחבר שני מספרים בני ארבעה ביטים.

א. (8%) שרטט מעגל המקבל שני מספרים בני ארבעה ביטים ומשתמש ב-four-bit-adder ובשערים לוגיים; פלט המעגל הוא קו "equal" שערכו 1 אם המספרים שווים, 0 אחרת.

ב. (12%)

הקוד הבא מתאר רכיב להשוואת שני מספרים בני ארבעה ביטים בשפת VHDL. השלם את הקוד כך שפלט המעגל יבצע את המבוקש בסעיף א.

```
entity fourbitcompare is
  port (a, b: in std_logic_vector(3 downto 0);
        equal: out std_logic);
end fourbitcompare;

architecture compare_structure of fourbitcompare is
  component fourbitadd
    port (a, b: in std_logic_vector(3 downto 0);
          Cin : in std_logic;
          sum : out std_logic_vector (3 downto 0);
          Cout, overflow: out std_logic);
  end component;
```

מס' ת.ז. : _____ .

שאלה 4 (20%) :

נתון ה- **data-path** המצולם בדף אחרי הבא. המעבד הזה מניח בברירת מחדל שפקודת **conditional-branch** לא נלקחת ואם הקפיצה כן נלקחת אז משלמים קנס של מחזור שעון אחד (**stall** אחד).

עבור התוכנית הבאה קבע את ערכו של כל קו בקרה בטבלה הבאה במחזורי שעון 3 עד 9 כולל. כמו כן הראה איזה פקודת מכונה תופסת כל תחנה ב**pipeline** בכל מחזור שעון. (הנח שקו הבקרה **write-enable IF/ID** מקבל את הערך ההפוך של קו הבקרה **Stall**).

המצב ההתחלתי שבו מתחיל המעבד הינו :

PC = 0

All pipeline registers contain 0

All registers in register file contain 0

All data-memory locations contain 0

עליך להשתמש ב **data-forwarding** ככל שניתן. כל כניסות ה **mux**-ים ממוספרות אנכית מלמעלה למטה 0, 1, 2 וכוי בהתאם ל**mux**. הקוד ל **ALU** הוא :

Value	Desired ALU Action
00	Add
01	Subtract
10	Determine by decoding funct field

Instruction memory (זכרון הפקודות) contains:

- 00 : addi \$3, \$zero, 4
 - 04 : lw \$4, 100(\$3)
 - 08: add \$2, \$4, \$3
 - 0c: beq \$4, \$zero, 0x14
 - 10: addi \$3, \$3, 1
 - 14: add \$2, \$2, \$3
- כל שאר זכרון הפקודות מכיל 0.

Time	PCWrite	IF.Flush	Branch	Stall	ALUsrc	ALUOp	RegDst	ForwardA	ForwardB	MemRead	MemWrite	MemToReg	RegWrite
	IF		ID		EX					M		WB	
0	00: addi		--		--					--		--	
	1	0	0	0	0	00	0	00	00	0	0	0	0
1	04: lw		00: addi		--					--		--	
	1	0	0	0	0	00	0	00	00	0	0	0	0
2	08: add		04: lw		00: addi					--		--	
	1	0	0	0	1	00	0	00	00	0	0	0	0
3													
4													
5													
6													
7													
8													
9													

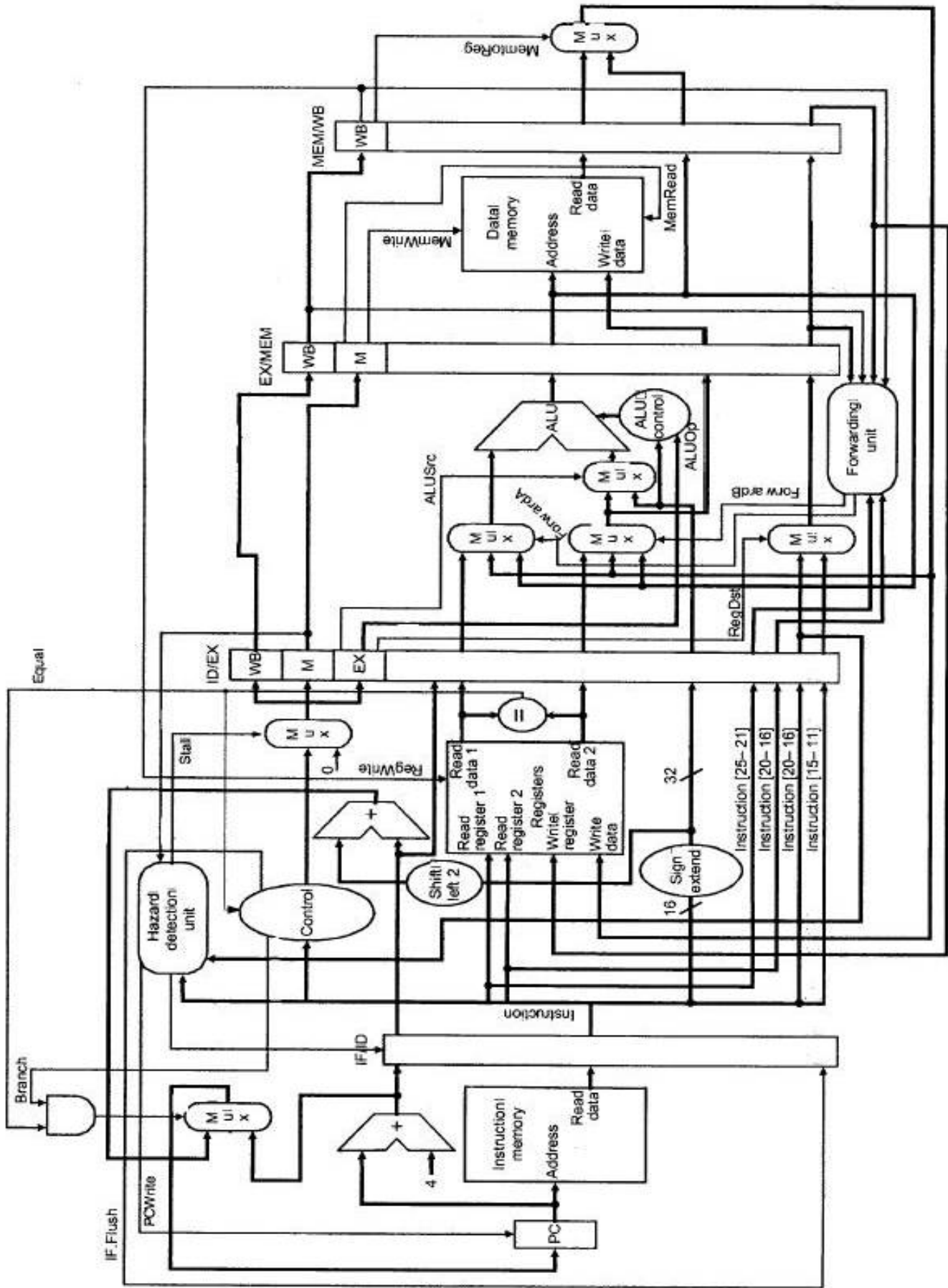

שאלה 5 (25%) :

א. (5%) במערכת זכרון מטמון (cache memory) בשיטת המיפוי הישיר (direct mapped) כאשר המחשב עובד עם זכרון מטמון יחיד, מה מספר ה-block-ים המינימלי שדרוש כך שמעבד יוכל להתקדם באופן מינימלי בביצוע כל פקודה (הנח שכל בלוק מכיל מילה אחת). נמק ותן דוגמא.

ב. (5%) במערכת זכרון מדומה (virtual memory) מה מספר הדפים הפיסיים המינימלי שדרוש לתוכנית על מנת שתוכל להתקדם. נמק והסבר.

מס' ת.ז. : _____ .

ג. (7%) עבור יחידת ה-TLB כפי שנלמדה בכיתה כמה ביטים של זכרון דרושים לה (כולל ה valid bit) אם :

1. כתובת בזכרון המדומה (virtual memory) הינה בת 32 ביטים.
2. כתובת בזכרון הפיסי תופסת 31 ביטים.
3. גודל הדף הוא 2K בתים.
4. ה TLB מכיל 16 כניסות מטבלת הדפים.

הסבר את דרך הפתרון.

ד. (8%) מהנדסי Intel מבקשים שתחשבו באיזה אחוז תשתפר יעילות העבודה של CPU אם יחידת ה **Branch Prediction** תשפר את יכולת הניבוי באחוז אחד ובשני אחוזים. לשם כך עליך לענות על השאלות הבאות. כל החישובים הם עפ"י ההנחות הבאות:

- אחת לחמש (5:1) פקודות מכונה היא פקודת קפיצה מותנת (**conditional branch**)
 - מחיר ניבוי לא נכון הוא 12 stalls. (הנח שאין stalls אחרים מלבד אלה שנובעים מניחוש לא נכון).
 - לפני השיפור ה **Branch Prediction Unit** מנחש נכון ב 95% מהקפיצות (**Branches**).
- (a) (4%) מה אחוז ה stalls כאשר היחידה מנחשת נכון ב- 95% מהקפיצות המותנות?
- (b) (2%) מה אחוז ה stalls כאשר היחידה מנחשת נכון ב- 96% מהקפיצות המותנות?
- (c) (2%) מה אחוז ה stalls כאשר היחידה מנחשת נכון ב- 97% מהקפיצות המותנות?
- הסבר את חישוביך.

בהצלחה !